

# GREEN KEEPER

GK-J1202

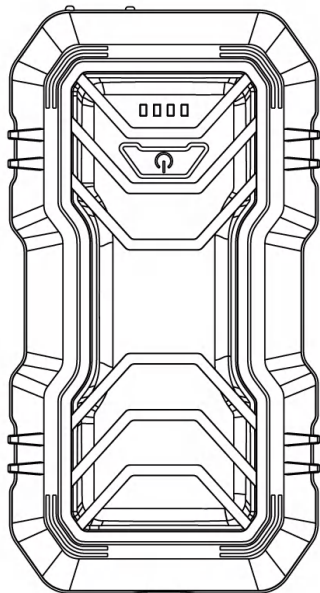

## **BENUTZERHANDBUCH**

MULTIFUNKTIONALER STARTHILFE

Für mehr Informationen und Unterstützung besuchen Sie:  
[www.greenkeeper.co/support](http://www.greenkeeper.co/support)

# Inhalt der Box

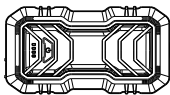

Starthilfe x 1



EC5 Starthilfekabel x 1



Schutztasche x 1



Benutzerhandbuch x 1



Ladekabel x 1

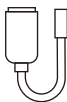

Zigarettenanzünderadapter x 1

# Produktdiagramm

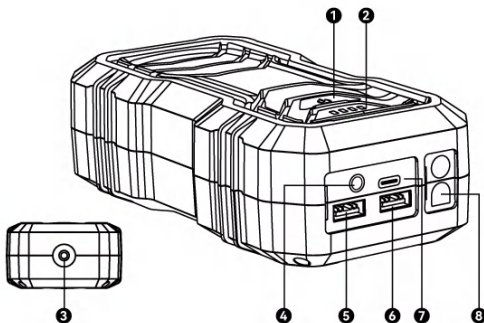

- 1 Netzschalter:** Drücken Sie, um das Gerät EIN- und AUSzuschalten.
- 2 Batterie-/Ladeanzeige:** Zeigt den Batteriestand oder den Ladestatus an.
- 3 LED-Licht:** Diese Einheit verfügt über 3 Beleuchtungsmodi: Taschenlampe, SOS und Stroboskop. Halten Sie den Netzschalter 3 Sekunden lang gedrückt, um das Licht EIN- und AUSzuschalten.
- 4 DC-Ausgang:** Unterstützt 12V-Autozubehör.
- 5 USB1 Ausgang:** Unterstützt Ausgangsoptionen von 5V/3A, 9V/2A und 12V/1,5A, mit dem QC 3.0-Protokoll, das eine maximale Ausgangsleistung von 18W bietet.
- 6 USB2 Ausgang:** Unterstützt einen Ausgang von 5V/2,1A.
- 7 Typ-C Eingang:** Unterstützt Spannungs-/Stromeingänge von 5V/3A, 9V/2A und 12V/1,5A. Mit dem QC 3.0-Protokoll bietet es bis zu maximal 18W.
- 8 EC5 Ausgang:** Dieser Anschluss dient als Stromschnittstelle für das Starthilfekabel.

# Technische Spezifikationen

<b>Interne Batterieart</b>	Lithium-Polymer (LiPo)
<b>Spitzenstrom</b>	2000A
<b>Startstrom</b>	1000A
<b>Batteriekapazität</b>	3.7V/16000 mAh (59.2 Wh)
<b>Betriebstemperatur</b>	-20°C bis +60°C (-4°F bis +140°F)
<b>Ladetemperatur</b>	0°C bis +50°C (32°F bis +122°F)
<b>USB-C-Protokoll</b>	QC3.0
<b>USB-C (Eingang)</b>	5V/3A & 9V/2A & 12V/1.5A
<b>USB-A-Protokoll</b>	QC3.0
<b>USB-A1 (Ausgang)</b>	5V/3A & 9V/2A & 12V/1.5A
<b>USB-A2 (Ausgang)</b>	5V/2.1A
<b>DC-Anschluss (Ausgang)</b>	DC12V/6A max
<b>Ladezeit</b>	4,1 Stunden (mit 18W Ladegerät)
<b>Gewicht</b>	1.5 kg (3.3 lbs)
<b>LED-Paneel-Licht</b>	80 Lumen
<b>Produktabmessungen</b>	L170 x B90 x H51,6 mm L6,69 x B3,54 x H2,03 Zoll

# Gefahr-Warnungen



Bitte lesen Sie sorgfältig alle Sicherheitsinformationen, bevor Sie dieses Produkt verwenden. Das Nichtbefolgen dieser Sicherheitsanweisungen kann zu schweren Verletzungen, Sachschäden oder zum Tod führen.



**Explosive Gase:** Lithium-Batterien / Blei-Säure-Batterien können während des Gebrauchs explosive Gase erzeugen.

**Vorsichtsmaßnahme:** Überprüfen Sie alle Warnhinweise auf dem Produkt und am Motor, und befolgen Sie alle Sicherheitsrichtlinien des Batterieherstellers und der Hersteller der zugehörigen Geräte. Betreiben Sie das Produkt in einem gut belüfteten Bereich und halten Sie es von offenen Flammen, Funken und rauchenden Materialien fern.



**Explosion:** Die Verwendung inkompatibler, beschädigter oder unbeaufsichtigter Batterien mit diesem Produkt kann zu Explosionen führen.

**Vorsichtsmaßnahme:** Stellen Sie sicher, dass alle Verbindungen sicher und korrekt sind. Lassen Sie das Produkt während des Gebrauchs nicht unbeaufsichtigt. Vermeiden Sie die Verwendung des Produkts mit beschädigten oder gefrorenen Batterien und stellen Sie sicher, dass die empfohlene Spannung kompatibel ist. Befolgen Sie die Anweisungen des Herstellers sorgfältig.



**Feuer:** Das Produkt kann während des Gebrauchs oder beim Aufladen als elektrisches Gerät Wärme abgeben. Es kann ein Brandrisiko darstellen und bei Überhitzung Verbrennungen verursachen.

**Vorsichtsmaßnahme:** Überwachen Sie das Gerät während des Ladevorgangs und halten Sie es von brennbaren Materialien fern. Lassen Sie das Produkt während des Gebrauchs unbedeckt. Vermeiden Sie das Rauchen oder den Gebrauch von offenem Feuer in der Nähe des Produkts.



**Elektrischer Schlag:** Dieses Produkt ist ein elektrisches Gerät, das durch einen elektrischen Schlag schwere Verletzungen verursachen kann.

**Vorsichtsmaßnahme:** Gehen Sie vorsichtig mit allen Kabeln und Verbindungen um. Setzen Sie das Produkt nicht Wasser oder Feuchtigkeit aus.

# Wichtige Sicherheitsinformationen

Bitte lesen und verstehen Sie alle Sicherheitsinformationen, bevor Sie dieses Produkt verwenden. Das Nichtbefolgen dieser Sicherheitsanweisungen kann zu schweren Verletzungen, Sachschäden oder zum Tod führen.

**Betriebstemperatur:** Betreiben Sie das Produkt bei Umgebungstemperaturen von  $-20^{\circ}\text{C}$  bis  $60^{\circ}\text{C}$ . Betreiben Sie es nicht außerhalb dieser Bereiche. Halten Sie es von feuchten, heißen oder brennbaren Orten fern.

**Lagerbedingungen:** Lagern Sie das Produkt an einem trockenen Ort mit einer Temperaturspanne von  $-20^{\circ}\text{C}$  bis  $+60^{\circ}\text{C}$ , bei einem Tagesdurchschnitt von  $0^{\circ}\text{C}$  bis  $+25^{\circ}\text{C}$ . Überschreiten Sie unter keinen Umständen  $80^{\circ}\text{C}$ . Lagern Sie es an einem trockenen Ort, fern von feuchten Bedingungen oder korrosiven Materialien.

**Nutzungsvorsichtsmaßnahmen:** Verwenden Sie das Produkt nur wie vorgesehen. Tragen Sie immer Augenschutz und Schutzkleidung, wenn Sie in der Nähe einer Batterie arbeiten. Handhaben oder tragen Sie keine Metallgegenstände (z.B. Werkzeuge, Uhren, Schmuck), da diese Funken erzeugen oder einen Kurzschluss verursachen können, wenn sie versehentlich auf die Batterie fallen. Halten Sie sauberes Wasser und Seife für die Kontamination durch Batteriesäure bereit. Waschen Sie Ihre Hände nach dem Umgang mit Batterien und verwandten Materialien. Beenden Sie die Nutzung sofort, wenn Sie Schwellungen, Leckagen oder Geruch bemerken.

**Startkompatibilität:** Dieses Produkt ist nur mit 12-Volt-Blei-Säure-Batterien kompatibel. Konsultieren Sie den Batteriehersteller, wenn Sie sich über die spezifische Chemie oder Spannung der Batterie nicht sicher sind, bevor Sie das Produkt verwenden.

**Produktmodifikationen:** Verändern, modifizieren oder reparieren Sie keine Teile des Produkts. Das Zerlegen des Produkts kann zu Verletzungen, Tod oder Sachschäden führen. Jegliche Modifikationen führen zum Verlust der Garantie.

**Erstickungsgefahr:** Dieses Produkt sollte nicht von Kindern verwendet werden. Zubehör kann eine Erstickungsgefahr für Kinder darstellen. Lassen Sie Kinder nicht unbeaufsichtigt mit dem Produkt oder einem Zubehörteil. Das Produkt ist kein Spielzeug.

**Minderjährigenschutz:** Der kaufende Erwachsene muss detaillierte Anweisungen und Warnungen geben, wenn das Produkt von einem Minderjährigen verwendet wird. Das Unterlassen liegt in der alleinigen Verantwortung des Käufers.

**Notstartfunktion:** Durch Aktivieren der Notstartfunktion werden alle Sicherheitsfunktionen einschließlich Funken- und Verpolungsschutz deaktiviert. Klemmen Sie die Klemmen nicht umgekehrt an. Vermeiden Sie einen Kurzschluss des Starthilfegeräts, indem Sie die roten und schwarzen Klemmen direkt verbinden. Gehen Sie äußerst vorsichtig vor, da es bei unsachgemäßer Handhabung Funken oder Schäden verursachen kann, die zu schweren Verletzungen, Sachschäden oder zum Tod führen können.

**Batterieentsorgung:** Die eingebaute Lithium-Ionen-Batterie sollte nur vom Hersteller ersetzt werden und muss separat vom Hausmüll recycelt oder entsorgt werden. Versuchen Sie nicht, die Batterie selbst zu ersetzen. Bringen Sie gebrauchte Batterien immer zu einem lokalen Batterie-Recyclingcenter.

# Wie man den Starhilfe-Akku auflädt?

Der Batteriestand wird durch die Lade-LEDs angezeigt, wobei jede LED 25% des Batteriestands repräsentiert. Wenn der Akku vollständig aufgeladen ist, leuchten alle vier blauen LEDs durchgehend.

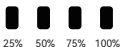

## Aufladen mit dem mitgelieferten Ladekabel

1. Verbinden Sie den Starhilfe-Akku mit dem mitgelieferten Typ-C-Ladekabel.
2. Schließen Sie das Kabel an einen USB-Anschluss an, um mit dem Aufladen zu beginnen.

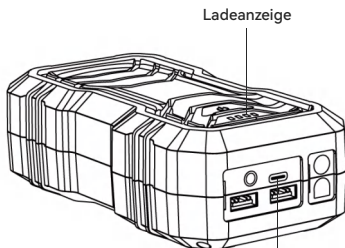
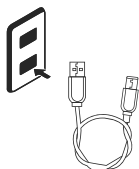

## Aufladen mit einem USB-Netzadapter

1. Verbinden Sie den Starhilfe-Akku mit dem mitgelieferten Typ-C-Ladekabel.
2. Schließen Sie das Typ-C-Ladekabel an einen USB-Netzadapter an.
3. Stecken Sie den USB-Netzadapter in eine Stromquelle, um mit dem Aufladen zu beginnen.

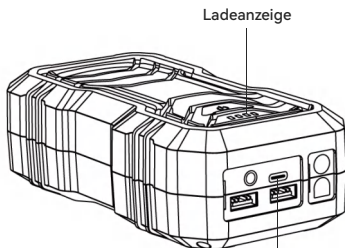
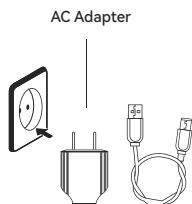

Hinweis: Der USB-Netzadapter ist nicht im Lieferumfang enthalten.

## Aufladen mit einem Auto-Ladegerät

1. Verbinden Sie den Starthilfe-Akku mit einem Typ-C-Auto-Ladegerät.
2. Stecken Sie das Auto-Ladegerät in eine Stromquelle, um mit dem Aufladen zu beginnen.

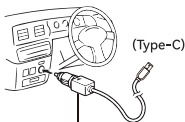

(Type-C)

Adapter für Zigarettenanzünder

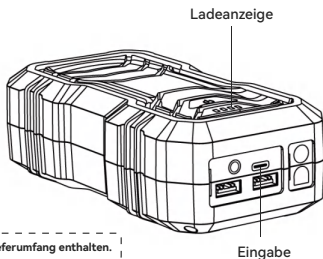

Hinweis: Das Auto-Ladegerät ist nicht im Lieferumfang enthalten.

## Wie man sein Fahrzeug mit Starthilfe startet?

Der GK-J1202 Starthilfe-Akku ist speziell für das Starten von 12V Blei-Säure-Batterien in Benzinmotoren bis zu 7,0L und Dieselmotoren bis zu 6,5L konzipiert. Versuchen Sie nicht, Fahrzeuge mit einer höheren Batteriespannung, einer anderen Spannung oder einem größeren Hubraum zu starten. Geeignet für Fahrzeuge wie Autos, Lastwagen, Boote, Busse, SUVs, Wohnmobile, Rasenmäher, Motorräder und mehr.

Bevor Sie starten, stellen Sie sicher, dass Ihr Starthilfe-Akku eine Batterieladung von über 30% aufweist. Laden Sie das Gerät wieder auf, wenn die Batterieladung unter 30% liegt.

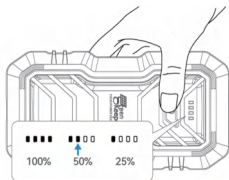

### Wichtige Hinweise

Diese Starthilfe ist ausschließlich für das Starten von 12V-Blei-Säure-Batterien vorgesehen und ist nicht für andere Batterietypen geeignet.

Es wird empfohlen, der Starthilfe nach drei aufeinanderfolgenden Fehlversuchen eine Abkühlphase zu gönnen, bevor ein erneuter Versuch unternommen wird.

Nachdem Sie Ihr Fahrzeug gestartet haben, trennen Sie die Starthilfe umgehend vom Motor, um Probleme zu vermeiden. Achten Sie darauf, eine Rückladung bei versehentlicher Fehlanwendung zu vermeiden.

Die Starthilfe wechselt automatisch in den Schlafmodus, wenn 30 Sekunden lang keine Aktivität festgestellt wird. Aktivieren Sie sie erneut, indem Sie die Ein-/Aus-Taste drücken.

Laden Sie die Starthilfe mindestens einmal alle 3 Monate auf, um die Batteriegesundheit zu erhalten.



## Anweisungen für intelligente Batterieklemmen

Die intelligenten Batterieklemmen sind mit 10 Sicherheitsfunktionen ausgestattet, um Schäden durch Fehlbedienung oder falsche Verbindungen zu verhindern.



Überspannung  
schutz



Überstroms  
chutz



Kurzschluss  
chutz



Verpolungss  
chutz



Niedrigtemperaturs  
chutz



Hochtemperaturs  
chutz



Überladungss  
chutz



Überlasts  
chutz



Verpolungss  
chutz



Funkenfreier S  
chutz

Anzeige	Status / Anweisung
Blaues Licht	Standby-Modus. / Wenn das Batterieklemmen in den EC5-Anschluss gesteckt wird, leuchtet das BLAUE Licht auf.
Grünes Licht	Bereit zum Starten. / Wenn die Batterieklemmen korrekt mit den Batterieklemmen des Fahrzeugs verbunden sind (normaler Startmodus) oder wenn die Notstartfunktion aktiviert ist (normaler Startmodus), leuchtet das GRÜNE Licht auf.
Notstart-Taste	Notstartmodus. / Wenn Sie die Notstarttaste (die rote Taste an der Seite der Batterieklemmen) 3 Sekunden lang gedrückt halten, werden die Sicherheitsfunktionen deaktiviert, wenn der Notstartmodus verwendet wird.

## Normaler Startmodus

Befolgen Sie diese Schritt-für-Schritt-Anweisungen. Stellen Sie sicher, dass Sie diese Schritte genau befolgen, um Ihr Fahrzeug sicher und effektiv zu starten.

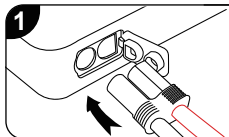

Stecken Sie die Batterieklemmen in den EC5-Anschluss am Starthilfe-Akku.

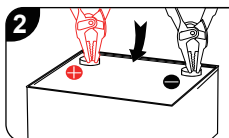

Verbinden Sie die Batterieklemmen sicher und korrekt mit den Batterieklemmen des Fahrzeugs.

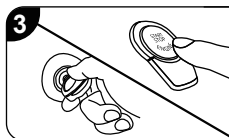

Starten Sie den Motor innerhalb von 30 Sekunden, nachdem die Anzeige grün geworden ist.

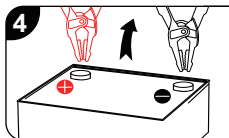

Trennen Sie die Batterieklemmen unverzüglich nach dem Starten des Fahrzeugs von der Fahrzeugbatterie ab.

**Hinweise:** Wenn sich die grüne Anzeige in Schritt 2 nicht aktiviert, hat Ihre Fahrzeugbatterie wahrscheinlich eine niedrige Spannung (<2V). Erwägen Sie die Verwendung des Notstartmodus. Überprüfen Sie Ihr Fahrzeug auf andere mögliche Gründe für das Nichtstarten.

## Notstartmodus

Verwenden Sie die Notstartfunktion, um Fahrzeugbatterien mit niedriger Spannung (<2 Volt) zu starten. Aktivieren Sie diesen Modus, indem Sie die rote Taste an der Seite der Batterieklemmen drücken.

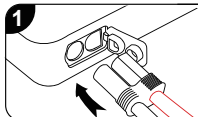

1 Stecken Sie die Batterieklemmen in den EC5-Anschluss am Starthilfe-Akku.

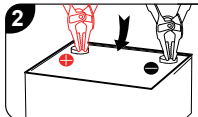

2 Verbinden Sie die Batterieklemmen sicher und korrekt mit den Batterieklemmen des Fahrzeugs.

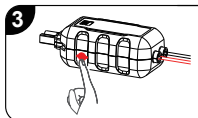

3 Drücken und halten Sie die rote Taste 3 Sekunden lang, bis die Anzeige grün wird.

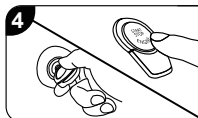

4 Starten Sie den Motor innerhalb von 30 Sekunden, nachdem die Anzeige grün geworden ist.

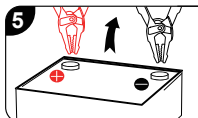

5 Trennen Sie die Batterieklemmen unverzüglich nach dem Starten des Fahrzeugs von der Fahrzeugbatterie ab.

**Vorsicht:** Verwenden Sie diesen Modus äußerst vorsichtig. Durch die Aktivierung werden alle Sicherheitsfunktionen deaktiviert, einschließlich Funken- und Verpolungsschutz. Vermeiden Sie es, positive und negative Batterieklemmen miteinander in Kontakt zu bringen oder zu verbinden, da dies Funken verursachen kann. Stellen Sie sicher, dass die Batterieklemmen sicher und korrekt mit den entsprechenden Polen verbunden sind, um Schäden zu vermeiden.

## Wie man die LED-Lichter verwendet?

Der GK-J1202 Starthilfe-Akku verfügt über drei Modi von Not-LED-Lichtern: Taschenlampe, SOS und Stroboskoplicht. Drücken und halten Sie die Ein-/Aus-Taste 3 Sekunden lang, um die Lichter zu aktivieren. Drücken Sie die Ein-/Aus-Taste kurz, um durch die verschiedenen Beleuchtungsmodi zu wechseln.

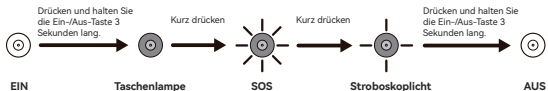
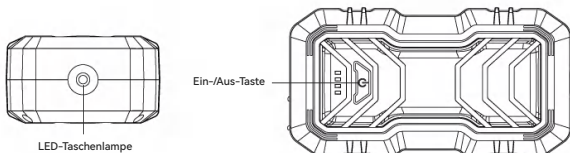

## Wie man Geräte auflädt?

Verwenden Sie es als Powerbank für Ihre Geräte. Der GK-J1202 Starthilfe-Akku bietet zwei USB-Ausgänge mit einer maximalen Leistung von 18W zum Aufladen von Geräten.



Stecken Sie das Ladekabel in einen der USB-Ausgangsanschlüsse.

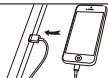

Verbinden Sie das Produkt mit Ihrem Gerät.



Drücken Sie die Ein-/Aus-Taste, um Ihr Telefon, Tablet und mehr aufzuladen.

## Wie benutzt man den 12V-DC-Ausgang?

Schließen Sie die 12V-Autozubehörgeräte mit dem mitgelieferten Zigarettanzünderadapter an die Starthilfe an. Es unterstützt 12V-DC-Geräte wie Autodruckreiniger, Staubsauger, Wechselrichter und mehr bis zu einem Ausgangsstrom von 6A.

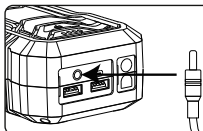

Schritt 1. Schließen Sie den mitgelieferten Zigarettanzünderadapter an die Starthilfe an.

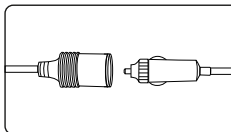

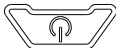

Schritt 2. Schließen Sie das 12V-Gerät an den Zigarettanzünderadapter an.



Schritt 3. Drücken Sie die Einschalttaste, um das Gerät als Stromquelle zu verwenden.

# Fehlerbehebung

## Fehler bei der Fehlfunktion der intelligenten Batterieklemmen

Fehler	Anzeige	Grund / Lösung
 Niedriger Batteriestand	LB rotes Licht leuchtet.	Der Batteriestand ist niedrig. / Laden Sie das Produkt auf.
 Falsche Verbindung	RC rotes Licht leuchtet.	Die Batterieklemmen sind falsch angeschlossen. / Verbinden Sie die Batterieklemmen richtig herum.
 Hohe Temperatur	HT rotes Licht leuchtet.	Das Produkt ist überhitzt. / Warten Sie, bis das Produkt abgekühlt ist, bevor Sie es erneut aufladen oder entladen.

## Andere Fehlerbehebung

Fehler	Anzeige	Grund / Lösung
Kurzschluss	Die blaue Anzeige leuchtet nicht grün.	Wenn die grüne Anzeige nicht aktiviert wird und Sie überhaupt nicht starten können, kann ein Kurzschluss aufgrund einer Fehlbedienung aufgetreten sein. Um einen Kurzschluss zu identifizieren, versuchen Sie, den Notstartmodus zu aktivieren. Wenn der Notstartmodus nicht aktiviert werden kann, bestätigt dies einen Kurzschluss. Entfernen Sie alle Lasten und versuchen Sie es erneut, wobei Sie darauf achten, dass die Klemmen an den richtigen Batteriepolen angeschlossen sind: Rot an positiv (POS, P, +) und Schwarz an negativ (NEG, N, -).
Kabeldefekt	Das Licht leuchtet nicht.	Die Kabel können locker sein, Teile während des Gebrauchs beschädigt worden sein oder von anderen Faktoren beeinflusst worden sein. / Überprüfen Sie den Batteriestand und laden Sie ihn bei Bedarf auf oder wenden Sie sich an den Kundensupport für weitere Unterstützung.
Produktdefekt	Das Licht leuchtet nicht.	Produktteile können locker sein, während des Gebrauchs beschädigt worden sein oder von anderen Faktoren beeinflusst worden sein. / Überprüfen Sie den Batteriestand und laden Sie ihn bei Bedarf auf oder wenden Sie sich an den Kundensupport für weitere Unterstützung.
Batteriedefekt	Die Lade-LEDs leuchten nicht oder blinken abnorm.	Es können Probleme mit dem Ladegerät, dem Ladekabel, den Batteriezellen oder anderen Faktoren auftreten. / Überprüfen Sie den Zustand und die Verbindungen des Kabels oder wenden Sie sich an den Kundensupport für weitere Unterstützung.

# Garantie

## GARANTIEKARTE

MODELL-NR.:		SERIEN-NR.:	
HÄNDLERNAME:			
KUNDENNAME:			
KUNDEN-EMAIL:			
KAUFDATUM:			
RMA-NUMMER:			
<b>BITTE BEWAHREN SIE IHRE QUITTUNG AUF, UM IHRE GARANTIE ZU BESTÄTIGEN.</b>			

### Green Keeper 12 Monate Garantie-Karte.

Green Keeper gewährleistet, dass dieses Produkt (das "Produkt") frei von Material- und Verarbeitungsfehlern ist für einen Zeitraum von 12 Monaten ab Kaufdatum (der "Garantiezeitraum"). Für während des Garantiezeitraums gemeldete Mängel wird Green Keeper nach eigenem Ermessen und vorbehaltlich der technischen Analyse von Green Keeper defekte Produkte entweder reparieren oder ersetzen. Ersatzteile und -produkte werden neu oder gebrauchsfähig sein, vergleichbar in Funktion und Leistung mit dem Originalteil und für den Rest des ursprünglichen Garantiezeitraums gewährleistet.

Hinweis: Die Haftung von Green Keeper beschränkt sich auf Ersatz oder Reparatur. Im größtmöglichen gesetzlich zulässigen Umfang haftet Green Keeper nicht für besondere, indirekte, Folgeschäden oder exemplarische Schäden, einschließlich entgangener Gewinne, Sachschäden oder Personenschäden im Zusammenhang mit dem Produkt, selbst wenn Green Keeper auf die Möglichkeit solcher Schäden hingewiesen wurde. Diese Garantien ersetzen alle anderen Garantien, einschließlich impliziter Garantien der Marktgängigkeit und Eignung für einen bestimmten Zweck. Wenn Gesetze Garantien auferlegen, die nicht ausgeschlossen werden können, gilt diese Einschränkung im maximal zulässigen Umfang.

Diese Garantie-Karte gilt ausschließlich für den ursprünglichen Käufer des Produkts von Green Keeper oder von einem von Green Keeper autorisierten Wiederverkäufer oder Händler und ist nicht abtretbar oder übertragbar. Um einen Garantieanspruch geltend zu machen, muss der Käufer: (1) eine Rücksendegenehmigungsnummer ("RMA") und Rücksendeinformationen (den "Rücksendeort") von Green Keeper Support per E-Mail an support@greenkeeper.co anfordern und erhalten; und (2) das Produkt, einschließlich der RMA-Nummer, Garantie-Karte, Quittung oder einer Garantiesumme (nur erforderlich, wenn keine Quittung vorliegt) in Höhe von 40 % des UVP des defekten Produkts (die "Garantiesumme") [die RMA enthält die anwendbare Garantiesumme] an den Rücksendeort senden. SENDEN SIE DAS PRODUKT NICHT EIN, OHNE ZUVOR EINE RMA VON GREEN KEEPER SUPPORT ERHALTEN ZU HABEN.

Hinweis: Der ursprüngliche Käufer ist dafür verantwortlich, alle Verpackungs- und Transportkosten im Voraus zu bezahlen, um Produkte für den Garantieservice zu versenden.

UNGEACHTET DES VORGENANNTEN IST DIESE GARANTIE-KARTE UNGÜLTIG UND GILT NICHT FÜR PRODUKTE, DIE: (a) missbraucht, unsachgemäß behandelt, missbraucht oder unachtsam behandelt wurden, Unfällen ausgesetzt waren, unsachgemäß gelagert oder unter Bedingungen extremer Spannung, Temperatur, Schock oder Vibration betrieben wurden, die über die Empfehlungen von Green Keeper für eine sichere und effektive Nutzung hinausgehen; (b) unsachgemäß installiert, betrieben oder gewartet wurden; (c) ohne ausdrückliche schriftliche Zustimmung von Green Keeper modifiziert wurden; (d) von anderen als Green Keeper zerlegt, verändert oder repariert wurden; (e) deren Mängel nach Ablauf des Garantiezeitraums gemeldet wurden. DIESE GARANTIE-KARTE DECKT NICHT AB: (1) normalen Verschleiß; (2) kosmetische Schäden, die die Funktionalität nicht beeinträchtigen; oder (3) Produkte, bei denen die Green Keeper-Seriennummer fehlt, verändert oder unkenntlich gemacht wurde.

Wenn Sie Fragen zu Ihrer Garantie oder Ihrem Produkt haben, wenden Sie sich an Green Keeper Support (support@greenkeeper.co) oder schreiben Sie an: The CHL Industries Co., Limited, At Room 1205, 12/F, Tai Sang Bank Building, 130-132 Des Voeux Road, Central, Hong Kong.

# GREEN KEEPER

MULTIFUNKTIONALER STARTHILFE



Made in P.R.C.